



P50

PARAMETRY TECHNICZNE

Maksymalna średnica zaciskania (mm) ¹⁾	124
Maksymalna średnica zaciskania (cale) ¹⁾	4.88
Maksymalna siła zaciskania (kN)	4200
Maksymalna siła zaciskania (tonaż)	420
Czas cyklu 10 mm ²⁾	5.8
Rozmiar węża (cale)	2 1/2 *
Seria zestawów szczęk	32/140
Maksymalne otwarcie (mm) ³⁾	+60
Maksymalne otwarcie bez szczęk(mm)	200
Szczeka główna D/L (mm)	140/120
Szczeka główna D/L (cale)	5.52-4.73
Moc silnika (kW/KM) ³⁾	4.0/5.5 1.5/2.0 (400 V 3 fazy)
Pojemność zbiornika na olej	50 L

WYMIARY (LxWxH)

Maszyna (mm)	760x650x1490
Maszyna (cale)	29.9x25.6x58.7
Pakowane (mm)	1040x1020x1560
Pakowane (cale)	40.9x40.2x61.4

WAGA

Maszyna (kg/funty)	550/1213
Pakowane (kg/funty)	600/1323

*zgodnie z dopasowaniem

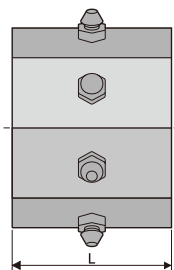
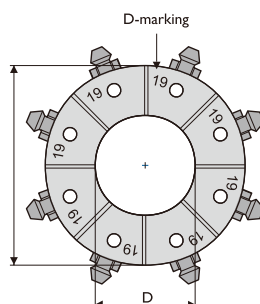

- 1) Ze standardowymi szczękami. Zakres zaciskania można zwiększyć za pomocą specjalnych szczęk.
- 2) Teoretycznie z cyklem 10 mm.
- 3) Maksymalne otwarcie to całkowity przesuw szczęk. Dodaj tę wartość do minimalnej średnicy zaciskania zestawu szczęk. Wynik to maksymalne otwarcie maszyny z zestawem szczęk na miejscu.

FUNKCJE

Wąż przemysłowy do 4"
 Brak ruchu osiowego!
 Otwarcie Plus 60mm+
 Sterowanie cyfrowe
 Narzędzie szybkiej wymiany i stojak na szczęki

OPCJE

110V/220V 1 faza
 230V/440V/480V 3 fazy

STEROWANIE

Sterowanie cyfrowe/SIEMENS

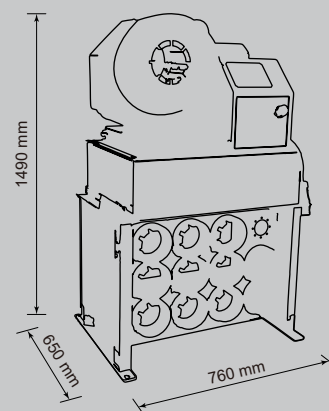

DIE SET 140-SERIES

DieSetNo	D (mm)	L (mm)	Crimp. range (mm)
18860/84	84	110	84.0-92.0
18860/92	92	110	92.0-100.0
18860/100	100	110	100.0-108.0
18860/108	108	110	108.0-116.0
18860/116	116	110	116.0-124.0

DIE SET 32-SERIES

DieSetNo	D (mm)	L (mm)	Crimp. range (mm)
*18506/10	10	55	10.0-12.0
*18506/12	12	55	12.0-14.0
18506/14	14	55	14.0-16.0
18506/16	16	55	16.0-19.0
18506/19	19	55	19.0-22.0
18506/22	22	70	22.0-26.0
18506/26	26	70	26.0-30.0
18506/30	30	70	30.0-34.0
18506/34	34	75	34.0-39.0
18506/39	39	75	39.0-45.0
18506/45	45	90	45.0-51.0
18506/51	51	90	51.0-57.0
18506/57	57	100	57.0-63.0
18506/63	63	110	63.0-69.0
18506/69	69	110	69.0-75.0
*18506/74	74	110	74.0-80.0
*18506/78	78	110	78.0-87.0

* Opcjonalne zestawy szczęk za dodatkową opłatą

Zdjęcie produktu i dane techniczne mogą ulec zmianie w dowolnym momencie bez wcześniejszego powiadomienia.