

**skórowarka do węży**

**FUNKCJE**

Sterowanie za pomocą pedału nożnego  
 Obrót w 2 kierunkach  
 Opcjonalne wewnętrzne narzędzia do skórowania  
 Certyfikat CE  
 Kompaktowa konstrukcja

**OPCJE**

110 V/220 V 1 faza  
 230 V/440 V/480 V 3 fazy

**STEROWANIE**

Za pomocą pedału nożnego

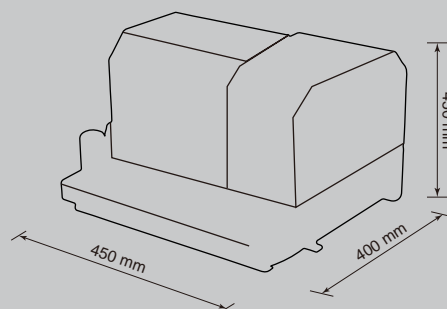

# SKÓROWARKA 51ESC

**DANE TECHNICZNE**

Rozmiar węża, zewnętrzne (cale)	3/16-2
Rozmiar węża, wewnętrzne (cale)	3/8-2
Prędkość obrotowa narzędzia (obr./min)	100
Długość skórowania (mm)	100
Moc silnika (KW/KM)	0,75/1,0 (3 fazy 400 V)

**WYMIARY (LxWxH)**

Maszyna (mm)	450x400x450
Maszyna (cale)	17.7x15.7x17.7
Opakowanie (mm)	500x600x700
Opakowanie (cale)	19.7x23.6x27.6

**WAGA**

Maszyna (kg/funty)	40/88
Opakowanie (kg/funty)	100/220

**OPIS NR ROZMIAR (CALE)**

BOLCE WEWNĘTRZNE	715078	3/8
	708937	1/2
	707182	5/8
	707167	3/4
	707166	1
	707179	1 1/4
	707181	1 1/2
BOLCE ZEWNĘTRZNE	707184	2
	711313	3/16
	711312	1/4
	711311	5/16
	711310	3/8
	711321	1/2
	711320	5/8
	711319	3/4
	711318	1
	711314	1 1/4
711315	1 1/2	
STOJAK NA BOLCE	707253	
	711331	

Zdjęcie produktu i dane techniczne mogą ulec zmianie w dowolnym momencie bez wcześniejszego powiadomienia.